

SBE-436

Projektor retangular fechado simétrico. Corpo e alojamento em liga de alumínio injetado, refletor central martelado em chapa de alumínio alto brilho anodizado. Refletor lateral liso em chapa de alumínio alto brilho anodizado. Refrator em vidro plano temperado, resistente a choque térmico e impacto. Vedação através de borracha de silicone e fechos em aço inoxidável. Suporte de fixação em formato de "U" em chapa de aço galvanizado a fogo, permitindo movimentos horizontais e verticais. Acabamento na cor preta.

Grau de Proteção : IP-65

Aplicação: Fachadas, docas, monumentos, áreas esportivas, painéis publicitários e áreas de segurança.



FOTO ILUSTRATIVA SBE-436/S E-40

DESENHO TÉCNICO ILUSTRATIVO

REFERÊNCIA	LÂMPADA		SOQUETE	REFLETOR	DIMENSÕES (mm)		
	V. SÓDIO	V. METÁLICO			C	L	H
SBE-436/S E-40	250/400W	250/400W	E-40	SIMETRICO	425	145	515

Devido o constante aprimoramento, os produtos SHOMEI estão sujeitos a alterações sem prévio aviso. JAN/2012

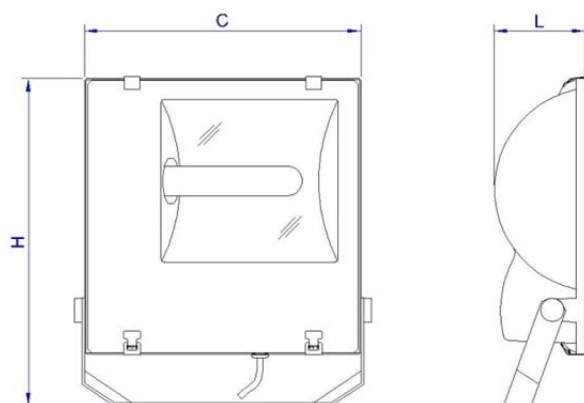
SHOMEI DO BRASIL LTDA

Rua Rubens Pedroso, 149
09961-710 - Jd. Ruyce - Diadema - SP
Fone: (11) 2142-6900 Fax: (11) 2142-6930

e-mail : vendas@shomei.com.br



site: www.shomei.com.br