

SBE-434

Projetor retangular fechado. Corpo, alojamento e aro em liga de alumínio fundido. Refletor martelado em chapa de alumínio alto brilho anodizado. Refrator em vidro plano temperado. Suporte de fixação em forma de "U" em chapa de aço galvanizado a fogo, permitindo movimento horizontal e vertical. Acabamento do corpo, alojamento e aro na cor cinza martelado.

Grau de Proteção : IP-65

Aplicação: Fachadas, jardins, monumentos e quadras poli esportivas.



FOTO ILUSTRATIVA SBE-434/400 E-40

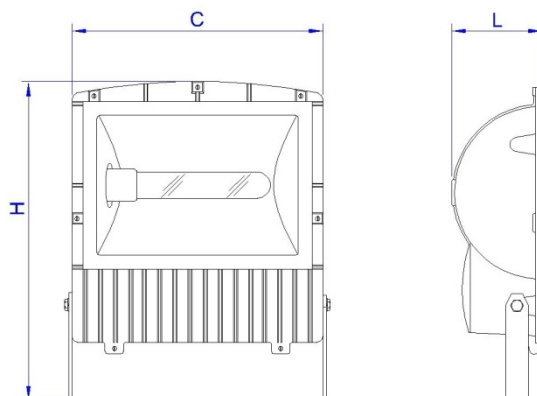

DESENHO TÉCNICO ILUSTRATIVO

REFERÊNCIA	LÂMPADA		SOQUETE	DIMENSÕES (mm)		
	V. SÓDIO	V. METÁLICO		C	L	H
SBE-434/250 E-40	250W	250W	E-40	420	160	540
SBE-434/400 E-40	400W	400W	E-40	420	160	540

Devido o constante aprimoramento, os produtos SHOMEI estão sujeitos a alterações sem prévio aviso. AGO/2009

SHOMEI DO BRASIL LTDA

Rua Rubens Pedroso, 149
09961-710 - Jd. Ruyce - Diadema - SP
Fone: (11) 2142-6900 Fax: (11) 2142-6930

e-mail : vendas@shomei.com.br



site: www.shomei.com.br