

## SBE-426/20

Projetor retangular fechado. Corpo central em chapa de alumínio, laterais e aro em liga de alumínio fundido. Refletor central martelado em chapa de alumínio alto brilho anodizado, e refletor lateral liso em chapa de alumínio alto brilho anodizado. Refrator em vidro plano temperado. Refrator em vidro plano temperado. Suporte de fixação em forma de "U" em chapa de aço galvanizado a fogo, permitindo movimento horizontal e vertical, com escala graduada para focalização. Acabamento do corpo, laterais e aro na cor cinza martelado.

Grau de Proteção : IP-65

Aplicação: Fachadas, campo de futebol, área de hipismo, grandes áreas, etc.



FOTO ILUSTRATIVA SBE-426/20 E-40

DESENHO TÉCNICO ILUSTRATIVO

REFERÊNCIA	LÂMPADA		SOQUETE	DIMENSÕES (mm)		
	V. SÓDIO	V. METÁLICO		C	L	H
SBE-426/20 E-40	1000W	2000W	E-40	700	255	715
SBE-426/24 E-40	2 x 400W	2 x 400W	E-40	700	255	715

Devido o constante aprimoramento, os produtos SHOMEI estão sujeitos a alterações sem prévio aviso. AGO/2009

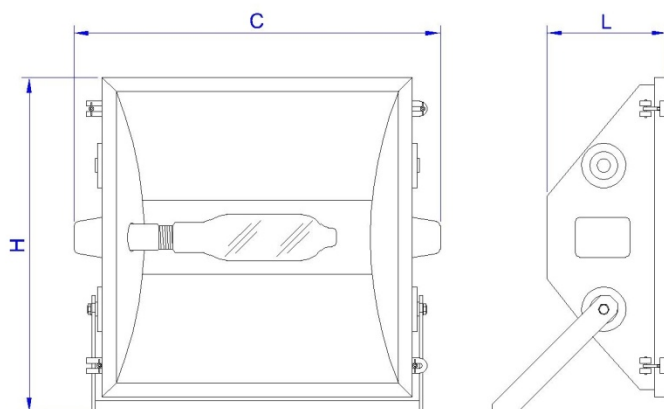
### SHOMEI DO BRASIL LTDA

Rua Rubens Pedroso, 149  
09961-710 - Jd. Ruyce - Diadema - SP  
Fone: (11) 2142-6900 Fax: (11) 2142-6930

e-mail : vendas@shomei.com.br



site: www.shomei.com.br