

SB-150

Luminária pública fechada. Corpo, alojamento, aro e tampa em liga de alumínio fundido. Suporte de encaixe em tubo de aço galvanizado a fogo. Refletor martelado em chapa de alumínio alto brilho anodizado. Refrator em vidro plano temperado (M1) ou acrílico cristal liso moldado (M3). Acabamento do corpo, alojamento, aro e tampa na cor cinza martelado. Altura de montagem recomendada até 10 metros.

Grau de proteção: Corpo ótico IP-54 / Alojamento IP-23.

Aplicação: Avenidas, praças públicas, jardins, estacionamentos, etc.



FOTO ILUSTRATIVA SB-150/M1

DESENHO TÉCNICO ILUSTRATIVO

REFERÊNCIA	LÂMPADA		SOQUETE	DIMENSÕES (mm)			ENCAIXE (mm)
	V. SÓDIO	V. METÁLICO		C	L	H	
SB-150/M1 E-40	150/250/400W	250/400W	E-40	860	390	190	60,3
SB-150/M3 E-40	150/250/400W	250/400W	E-40	860	390	190	60,3

Devido o constante aprimoramento, os produtos SHOMEI estão sujeitos a alterações sem prévio aviso. AGO/2009

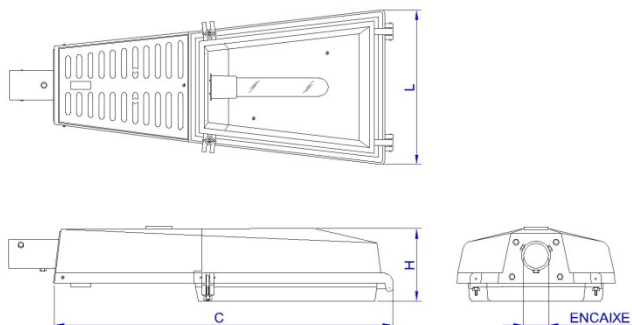
SHOMEI DO BRASIL LTDA

Rua Rubens Pedroso, 149
09961-710 - Jd. Ruyce - Diadema - SP
Fone: (11) 2142-6900 Fax: (11) 2142-6930

e-mail : vendas@shomei.com.br



site: www.shomei.com.br