

SB-149

Luminária pública fechada, com montagem para 1,2,3 ou 4 pétalas. Corpo, alojamento, aro, tampa e suporte central em liga de alumínio fundido. Refletor martelado em chapa de alumínio alto brilho anodizado. Refrator em vidro plano temperado (M1) ou acrílico cristal liso moldado (M3). Acabamento do corpo, alojamento, aro, tampa e suporte central na cor cinza martelado. Altura de montagem recomendada até 12 metros.

Grau de proteção: Corpo ótico IP-54 / Alojamento IP-23.

Aplicação: Avenidas, praças públicas, jardins, estacionamentos, etc.



FOTO ILUSTRATIVA SB-149/4 M1

DESENHO TÉCNICO ILUSTRATIVO

REFERÊNCIA	LÂMPADA		SOQUETE	DIMENSÕES (mm)			ENCAIXE (mm)
	V. SÓDIO	V. METÁLICO		C	L	H	
SB-149/1-M1 E-40	1 x 150/250/400W	1 x 250/400W	E-40	960	390	190	60,3
SB-149/2-M1 E-40	2 x 150/250/400W	2 x 250/400W	E-40	1920	390	190	60,3
SB-149/3-M1 E-40	3 x 150/250/400W	3 x 250/400W	E-40	1785	390	190	60,3
SB-149/4-M1 E-40	4 x 150/250/400W	4 x 250/400W	E-40	1920	390	190	60,3
SB-149/1-M3 E-40	1 x 150/250/400W	1 x 250/400W	E-40	960	390	260	60,3
SB-149/2-M3 E-40	2 x 150/250/400W	2 x 250/400W	E-40	1920	390	260	60,3
SB-149/3-M3 E-40	3 x 150/250/400W	3 x 250/400W	E-40	1785	390	260	60,3
SB-149/4-M3 E-40	4 x 150/250/400W	4 x 250/400W	E-40	1920	390	260	60,3

Devido o constante aprimoramento, os produtos SHOMEI estão sujeitos a alterações sem prévio aviso. AGO/2009

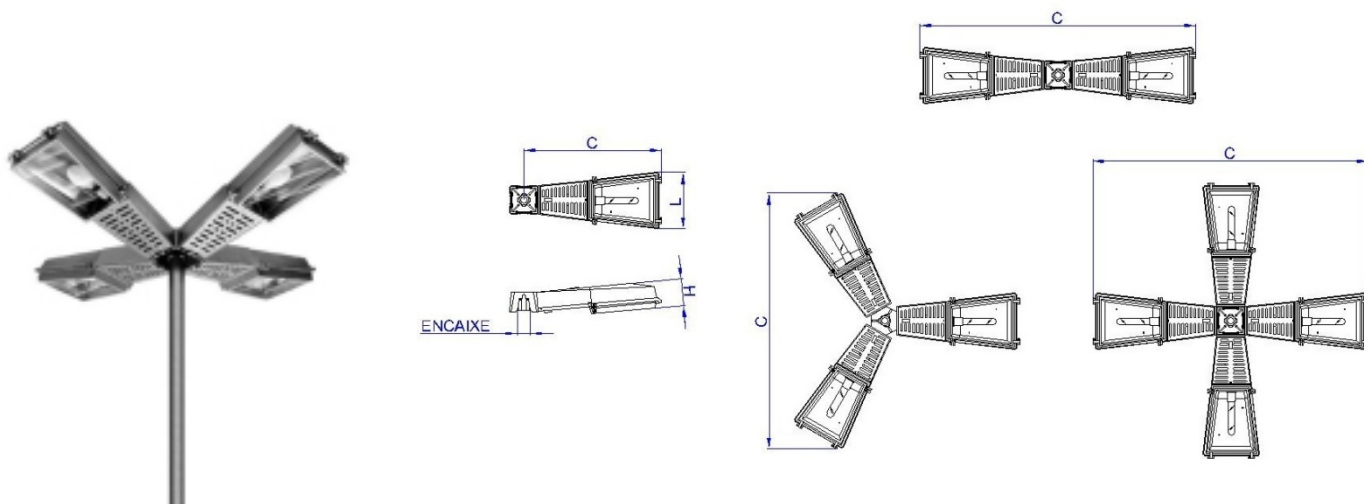
SHOMEI DO BRASIL LTDA

Rua Rubens Pedroso, 149
09961-710 - Jd. Ruyce - Diadema - SP
Fone: (11) 2142-6900 Fax: (11) 2142-6930

e-mail : vendas@shomei.com.br



site: www.shomei.com.br