

SB-142

Luminária pública fechada. Corpo, alojamento e aro em poliéster reforçado com fibra de vidro, tampa do alojamento em liga de alumínio fundido. Refletor martelado em chapa de alumínio alto brilho anodizado. Refrator em vidro plano temperado. Acabamento do corpo, alojamento, aro e tampa na cor cinza martelado. Altura de montagem recomendada até 10 metros. OBS: Montagem 1,2,3 ou 4 luminárias.

Grau de proteção: Corpo ótico IP-54 / Alojamento IP-43.

Aplicação: Ruas, avenidas, viadutos, praças, jardins, pátios, áreas externas industriais, postos de serviços, etc.



FOTO ILUSTRATIVA SB-142/400
SUPORTE SBS-925/1 E POSTE SBP-800

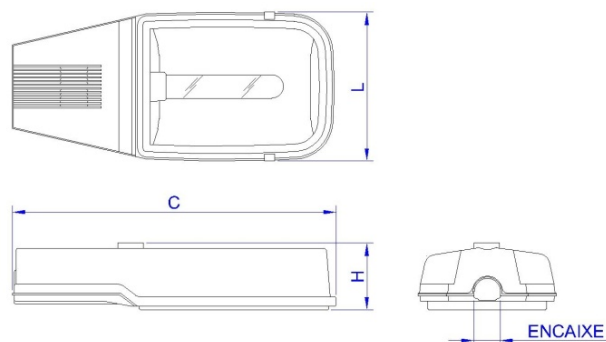

DESENHO TÉCNICO ILUSTRATIVO

REFERÊNCIA	LÂMPADA			SOQUETE	DIMENSÕES (mm)			ENCAIXE (mm)
	V. MERCÚRIO	V. SÓDIO	V. METÁLICO		C	L	H	
SB-142/400 E-40	-	150/250/400W	250/400W	E-40	860	430	200	60,3

Devido o constante aprimoramento, os produtos SHOMEI estão sujeitos a alterações sem prévio aviso. AGO/2009

SHOMEI DO BRASIL LTDA

Rua Rubens Pedroso, 149
09961-710 - Jd. Ruyce - Diadema - SP
Fone: (11) 2142-6900 Fax: (11) 2142-6930

e-mail : vendas@shomei.com.br



site: www.shomei.com.br