

SB-123

Luminária pública fechada. Corpo com alojamento e aro em liga de alumínio fundido. Refletor em chapa de alumínio multifacetado e anodizado. Refrator em vidro plano temperado. Acabamento do corpo, alojamento e aro na cor cinza martelado. Altura de montagem recomendada até 8 metros.

Grau de proteção: Corpo ótico IP-65 / Alojamento IP-43

Aplicação : Ruas, avenidas, viadutos, praças, jardins, pátios, áreas externas industriais, postos de serviços, etc.



FOTO ILUSTRATIVA SB-123/250

DESENHO TÉCNICO ILUSTRATIVO

REFERÊNCIA	LÂMPADA			SOQUETE	DIMENSÕES (mm)			ENCAIXE (mm)
	V. MERCÚRIO	V. SÓDIO	V. METÁLICO		C	L	H	
SB-123/150 E-27	-	70W	70/150W	E-27	605	315	165	48,2 OU 60,3
SB-123/250 E-40	-	100/150/250W	250W	E-40	605	315	165	

Devido o constante aprimoramento, os produtos SHOMEI estão sujeitos a alterações sem prévio aviso. AGO/2009

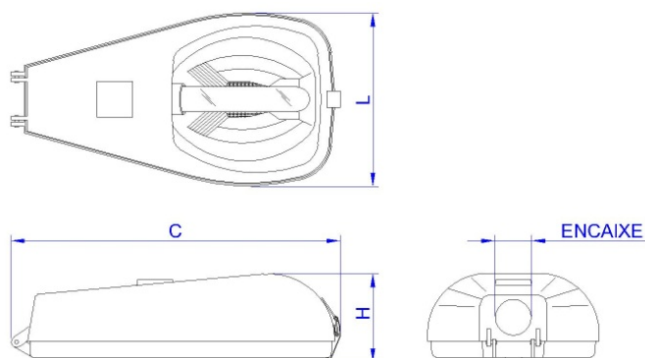
SHOMEI DO BRASIL LTDA

Rua Rubens Pedroso, 149
09961-710 - Jd. Ruyce - Diadema - SP
Fone: (11) 2142-6900 Fax: (11) 2142-6930

e-mail : vendas@shomei.com.br



site: www.shomei.com.br