

SB-119

Luminária pública fechada. Corpo, alojamento, tampa e aro em liga de alumínio fundido. Refletor martelado em chapa de alumínio alto brilho anodizado. Refrator em policarbonato injetado prismático. Acabamento do corpo, alojamento, tampa e aro na cor cinza martelado. Altura de montagem recomendada até 10 metros.

Grau de proteção: Corpo ótico IP-65 / Alojamento IP-23

Aplicação: Ruas, avenidas, viadutos, praças, jardins, pátios, áreas externas industriais, postos de serviços, etc.



FOTO ILUSTRATIVA SB-119/400

DESENHO TÉCNICO ILUSTRATIVO

REFERÊNCIA	LÂMPADA			SOQUETE	DIMENSÕES (mm)			ENCAIXE (mm)
	V. MERCÚRIO	V. SÓDIO	V. METÁLICO		C	L	H	
SB-119/400 E-40	250/400W	150/250/ 400W	250/400W	E-40	750	310	270	48,2 OU 60,3

Devido o constante aprimoramento, os produtos SHOMEI estão sujeitos a alterações sem prévio aviso. AGO/2009

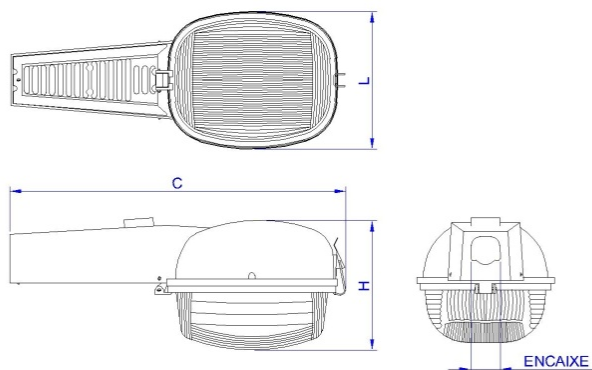
SHOMEI DO BRASIL LTDA

Rua Rubens Pedroso, 149
09961-710 - Jd. Ruyce - Diadema - SP
Fone: (11) 2142-6900 Fax: (11) 2142-6930

e-mail : vendas@shomei.com.br



site: www.shomei.com.br