

## SB-109

Luminária pública fechada. Corpo refletor multifacetado estampado em chapa de alumínio anodizado. Pescoço em liga de alumínio fundido. Refrator em policarbonato injetado liso transparente. Acabamento do pescoço na cor cinza martelado. Altura de montagem recomendada até 6 metros.

Grau de proteção: IP-65

Aplicação: Ruas, avenidas, praças, jardins, pátios, áreas externas industriais, postos de serviços, etc.



FOTO ILUSTRATIVA SB-109/150

DESENHO TÉCNICO ILUSTRATIVO

REFERÊNCIA	LÂMPADA			SOQUETE	DIMENSÕES (mm)			ENCAIXE (mm)
	V. MERCÚRIO	V. SÓDIO	V. METÁLICO		C	L	H	
SB-109/150 E-27	-	70W	70/150W	E-27	395	250	230	33,7 OU 48,2
SB-109/150 E-40	-	100/150W	-	E-40	395	250	230	

Devido o constante aprimoramento, os produtos SHOMEI estão sujeitos a alterações sem prévio aviso. AGO/2009

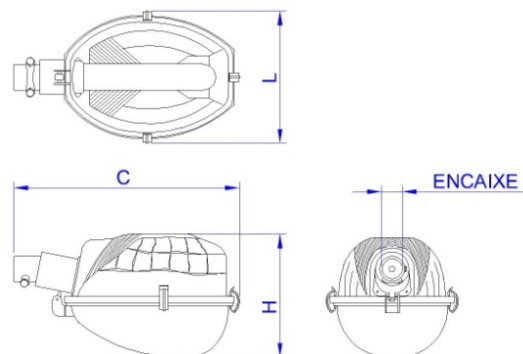
### SHOMEI DO BRASIL LTDA

Rua Rubens Pedroso, 149  
09961-710 - Jd. Ruyce - Diadema - SP  
Fone: (11) 2142-6900 Fax: (11) 2142-6930

e-mail : vendas@shomei.com.br



site: www.shomei.com.br